

CONGÉLATEUR | Congélateur table top

RNG 90

CONGÉLATEURS VERTICAUX

CUSTOMIZATION AVAILABLE
PERSONALIZZAZIONE DISPONIBILE

-20° | -15°

55 mm

L2 -18°C
-12°C

C ENERGY CLASS

3 +25°C/60RH

LED

Key icon

Door icon

Water icon

Wavy line icon

GAS R290

DÉTAILS



CARACTÉRISTIQUES GÉNÉRALES

- Congélateur vertical de 90 l avec tente de publicité
- Acier laqué blanc pour la face interne et la face externe
- Refroidissement statique
- Dégivrage manuel
- Agent moussant : Cyclopentane (55 mm par côté)
- Joint d'étanchéité amovible
- Lampe LED interne
- Verre de sécurité trempé traité thermiquement à triple épaisseur
- Porte à fermeture automatique
- Cadre de porte en aluminium peint avec poignée intégrée
- Serrure montée de série
- Clayettes réglables : 3 pièces
- Pieds réglables N° 4
- Classe énergétique: C

SPÉCIFICATIONS TECHNIQUES

Capacité	90 L
Température	L2 (-12°C--18°C)
Consommation	3.18 kWh/24h
Puissance nominale	213 W
Niveau de bruit	45 dB(A)
Poids net	49 Kg
Poids brut	54 Kg
Dimensions extérieures (LxPxH mm)	610x540x685
Dimensions internes (LxPxH mm)	500x430x540
Dimensions de l'emballage (LxPxH mm)	655x595x735
Quantités de chargement 20'/40'/40'HQ	81/171/171

DIMENSIONS DU PRODUIT

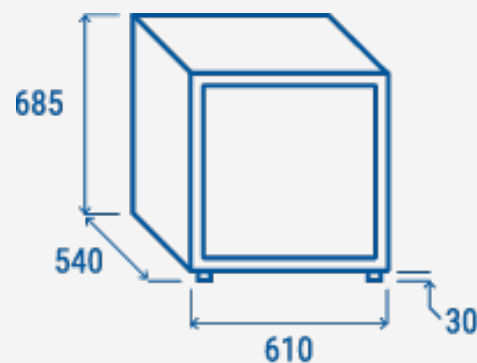

CERTIFICATIONS

CE RoHS

